

U形側溝 及び 上ぶた式U形側溝

[JIS型]

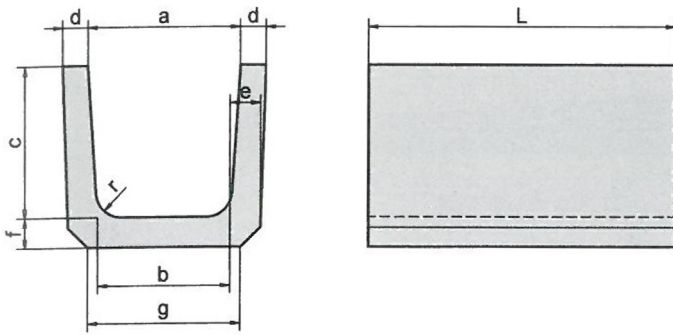

	種類	用途
U形側溝	1種	主として車道に平行して設置するもの
	上ぶた式U形側溝	主として歩道に設置するもの
	2種	車両（後輪一輪32kN以下）が隣接して走行することはまれで、走行することがあっても一時待避などで低速で走行するような場所に、車道に平行して設置するもの

U形側溝 及び 上ぶた式U形側溝（本体）

種類	呼び	寸法 mm									質量 kg
		a	b	c	d	e	f	g	r	L	
1種 又は 2種	150	150	140	150	30	35	35	160	30	600 又は (1000)	25
	180	180	170	180	35	40	40	190	50		35
	240	240	220	240	45	50	50	240	50		56
	300A	300	260	240	50	60	60	300	50		71
	300B	300	260	300	50	60	60	300	50		81
	300C	300	260	360	50	60	65	300	50		94
	360A	360	310	300	50	65	65	360	50		92
	360B	360	310	360	50	65	65	360	50		102
	450	450	400	450	55	70	70	430	70		137
	600	600	540	600	70	80	80	600	70		214

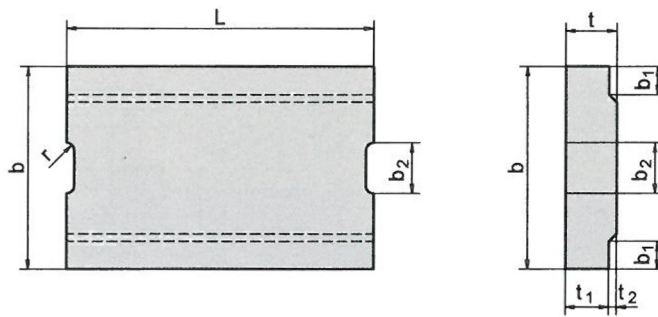

上ぶた式U形側溝（ふた）

種類	呼び	寸法 mm									質量 kg
		b	b ₁	t	t ₁	t ₂	L	r	b ₂		
1種	150	210	35	35	30	5	600 又は (500)	15	75	10	
	180	250	40	40	35	5		15	75	14	
	240	330	50	45	40	5		15	90	21	
	300	400	55	60	50	10		15	100	33	
	360	460	55	65	55	10		18	120	42	
	450	560	60	70	60	10		18	120	55	
	600	740	75	75	65	10		18	150	79	
2種	150	210	35	90	80	10	600 又は (500)	15	75	26	
	180	250	40	90	80	10		15	75	31	
	240	330	50	100	85	15		15	90	45	
	300	400	55	100	85	15		15	100	55	
	360	460	55	100	85	15		18	120	64	
	450	560	60	120	100	20		18	120	93	
	600	740	75	150	130	20		18	150	156	